

## Phụ lục 01.

# NỘI DUNG CẤP PHÉP XẢ NƯỚC THẢI VÀO NGUỒN NƯỚC VÀ YÊU CẦU BẢO VỆ MÔI TRƯỜNG ĐỐI VỚI THU GOM, XỬ LÝ NƯỚC THẢI

(Kèm theo Tờ trình số 521/TTr-STNMT ngày 16 /10/2024 của Sở Tài nguyên và Môi trường tỉnh Lạng Sơn)

## I. NỘI DUNG CẤP PHÉP XẢ NƯỚC THẢI.

### 1. Nguồn phát sinh nước thải.

+ Nguồn số 01: Nước thải sinh hoạt phát sinh từ hoạt động của công nhân viên, khách hàng.

+ Nguồn số 02: Nước thải từ hoạt động nấu ăn.

+ Nguồn số 03: Nước thải từ hoạt động rửa xe.

### 2. Dòng nước thải xả vào nguồn nước tiếp nhận, nguồn tiếp nhận nước thải, vị trí xả nước thải.

#### 2.1. Nguồn tiếp nhận nước thải.

Nguồn tiếp nhận nước thải: Hệ thống thoát nước chung của khu vực (Thuộc địa phận cụm công nghiệp địa phương số 2, xã Hợp Thành, huyện Cao Lộc, tỉnh Lạng Sơn) rồi chảy ra Suối Lao Ly (Thuộc địa phận thị trấn Cao Lộc, huyện Cao Lộc, tỉnh Lạng Sơn).

#### 2.2. Vị trí xả nước thải.

- Vị trí xả thải: 01 vị trí tại điểm đầu nổi nước thải sau xử lý với hệ thống thoát nước chung của khu vực tại cụm công nghiệp địa phương số 2, xã Hợp Thành, huyện Cao Lộc, tỉnh Lạng Sơn.

- Tọa độ vị trí xả thải (theo hệ tọa độ VN2000, kinh tuyến trực  $107^{\circ}15'$ , múi chiếu  $3^{\circ}$ ). X = 2419.989; Y = 449.044

#### 2.3. Lưu lượng xả nước thải lớn nhất: 25,36 m<sup>3</sup>/ngày.đêm

a) Phương thức xả nước thải: bằng bơm áp lực.

b) Chế độ xả nước thải: Gián đoạn (8 giờ/ngày)

c) Chất lượng nước thải phải đáp ứng yêu cầu chất lượng theo Cột B, QCVN 40:2011/BTNMT - Quy chuẩn kỹ thuật quốc gia về nước thải công nghiệp (với  $K_q = 0,9$ ;  $K_f = 1,2$ ) trước khi xả ra nguồn tiếp nhận, cụ thể như sau:

TT	Các chất ô nhiễm	Đơn vị	Cột B, QCVN 40:2011/BTNMT ( $K_q = 0,9$ ; $K_f = 1,2$ )	Tần suất quan trắc định kỳ	Quan trắc tự động, liên tục
1	pH	-	5,5 đến 9		

2	Chất rắn lơ lửng	mg/l	108	Không thuộc đối tượng	Không thuộc đối tượng
3	COD	mg/l	162		
4	BOD <sub>5</sub> (20°C)	mg/l	54		
5	Amoni (tính theo N)	mg/l	10,8		
6	Tổng Photpho (tính theo P)	mg/l	6,48		
7	Tổng Nitơ	mg/l	43,2		
8	Cadimi (Cd)	mg/l	0,108		
9	Asen (As)	mg/l	0,108		
10	Thủy ngân	mg/l	0,0108		
11	Chì	mg/L	0,54		
12	Crom (VI)	mg/L	0,108		
13	Kẽm	mg/l	3,24		
14	Sắt	mg/l	5,4		
15	Sunfua	mg/l	0,54		
16	Tổng dầu mỡ khoáng	mg/l	10,8		
17	Coliform	Vi khuẩn/ 100 ml	5.000		

## II. YÊU CẦU BẢO VỆ MÔI TRƯỜNG ĐỐI VỚI THU GOM, XỬ LÝ NƯỚC THẢI.

### 1. Công trình, biện pháp thu gom, xử lý nước thải.

1.1. Mạng lưới thu gom nước thải từ các nguồn phát sinh nước thải để đưa về hệ thống xử lý nước thải.

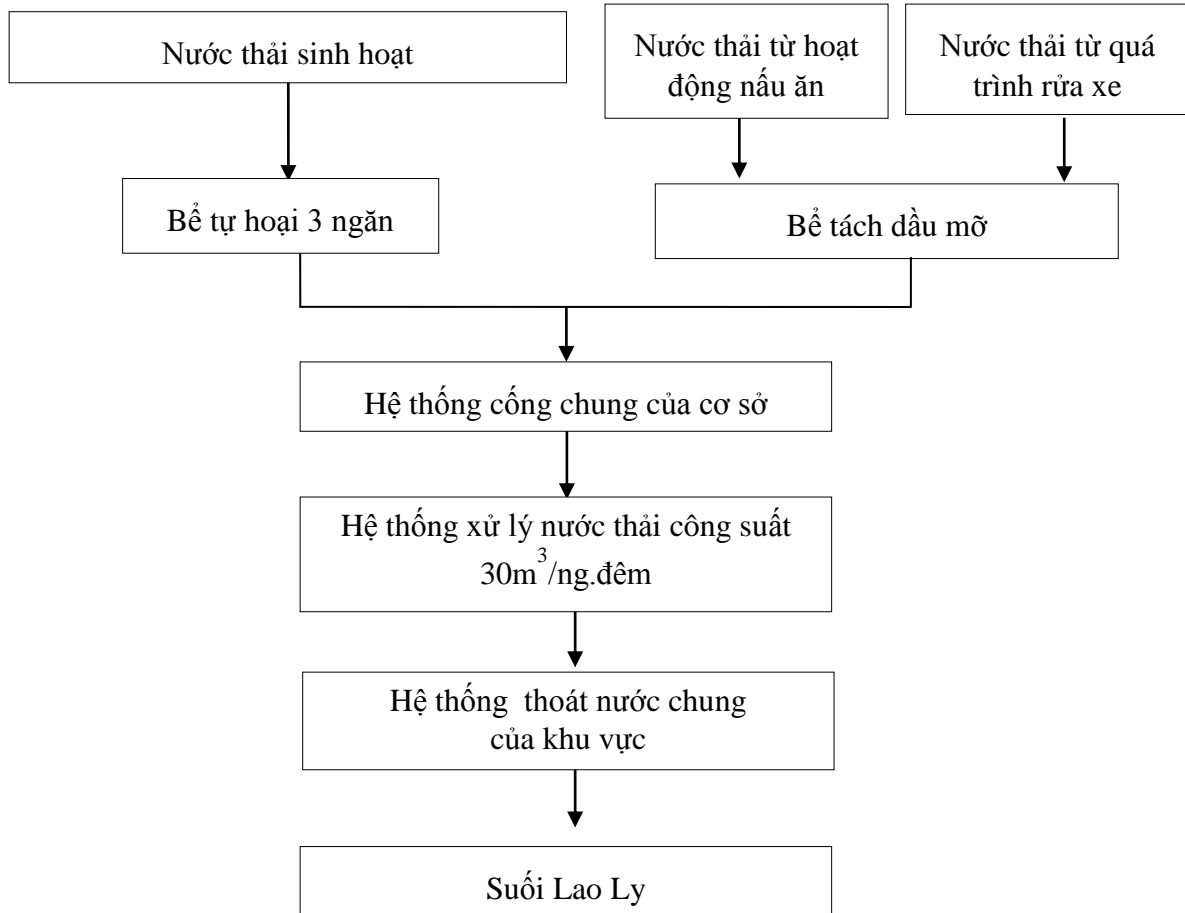

### 1.2. Công trình, thiết bị xử lý nước thải.

- Tóm tắt quy trình công nghệ:

Nước thải phát sinh được xử lý tập trung tại hệ thống xử lý nước thải có công suất 30m<sup>3</sup>/ng.đêm theo công nghệ AAO, đảm bảo nước thải sau xử lý đạt QCVN 40:2011/BTNMT quy chuẩn kỹ thuật quốc gia về nước thải công nghiệp, cột B (K<sub>q</sub> = 0,9; K<sub>f</sub> = 1,2) trước khi thoát ra hệ thống nước chung của khu vực và chảy về suối Lao Ly.

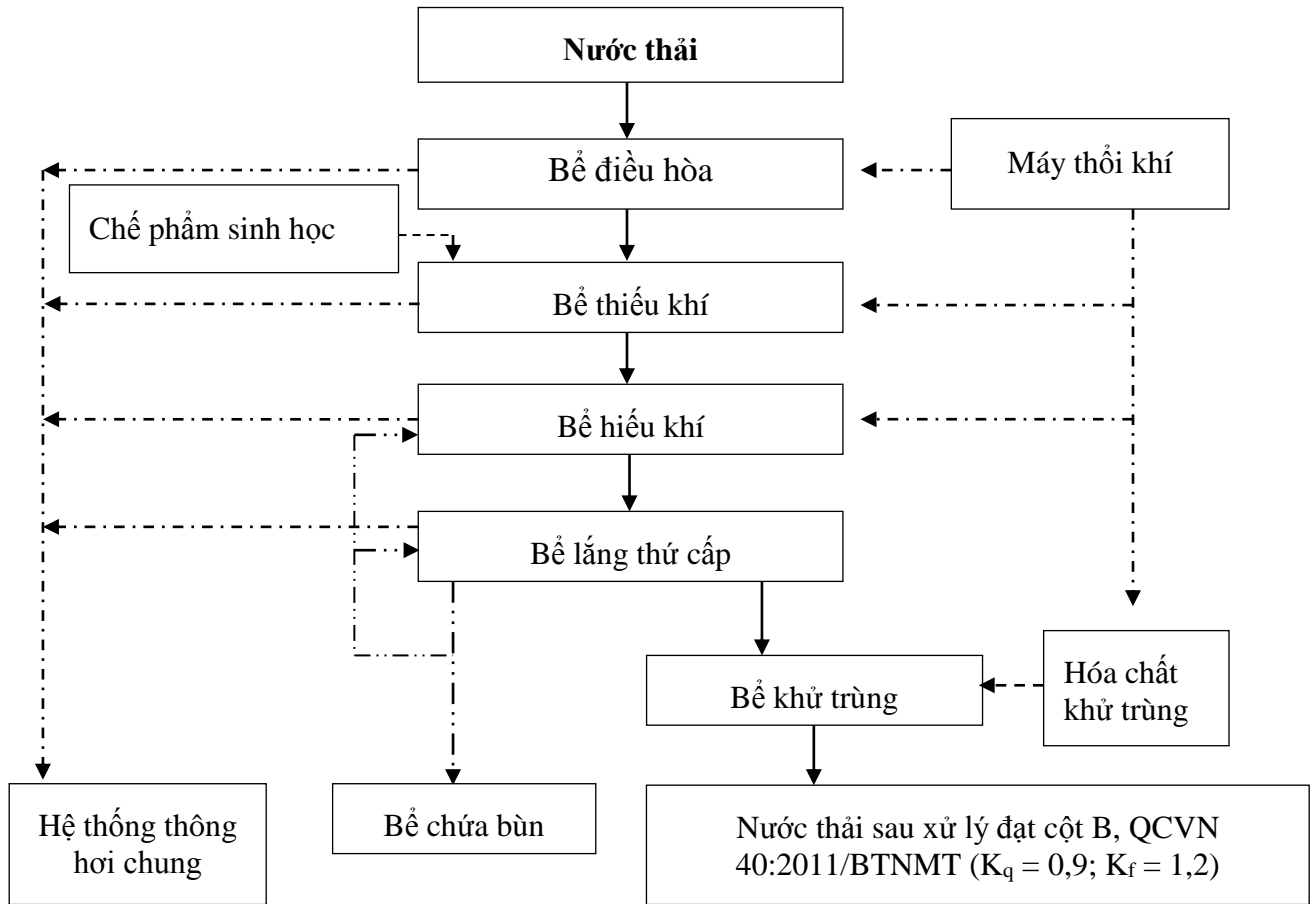

Sơ đồ công nghệ xử lý của hệ thống xử lý nước thải tập trung

- Công suất của hệ thống xử lý nước thải tập trung: 30 m<sup>3</sup>/ng.đêm.
- Hóa chất, vật liệu sử dụng:
  - + Chất khử trùng Clo 50 kg/năm.
  - + Chế phẩm sinh học Emic: 200kg/năm

### 1.3. Biện pháp phòng ngừa, ứng phó sự cố.

- Thiết kế, xây dựng hệ thống xử lý nước thải theo đúng quy chuẩn, công suất xử lý đảm bảo xử lý triệt để nước thải phát sinh.
- Định kỳ vệ sinh đường cống thoát nước thải, tránh tắc, ứ đọng.
- Khi có dấu hiệu về nước thải sau xử lý không đạt yêu cầu chất lượng xả thải tiến hành điều tra để xác định nguyên nhân kịp thời khắc phục.
- Kiểm tra, nhắc nhở, giáo dục ý thức làm việc của nhân viên, thường xuyên kiểm tra, theo dõi kịp thời phát hiện sự cố xảy ra.
- Khi có sự cố về hệ thống xử lý chất thải, báo cáo bằng văn bản lên cơ quan của nhà nước có chức năng. Khắc phục nhanh chóng các sự cố xảy ra nhằm duy trì hoạt động ổn định của hệ thống xử lý. Trong trường hợp cần thiết

tạm dừng hoạt động của cơ sở

- Sau khi khắc phục sự cố, bơm nước vận hành thử hệ thống.

## **2. Kế hoạch vận hành thử nghiệm.**

### **2.1. Thời gian vận hành thử nghiệm.**

Thời gian dự kiến thực hiện vận hành thử nghiệm cụ thể như bảng sau:

<b>Hạng mục công trình</b>	<b>Thời gian bắt đầu</b>	<b>Thời gian kết thúc</b>	<b>Công suất dự kiến đạt được tại thời điểm kết thúc quá trình vận hành thử nghiệm</b>
HTXL nước thải tập trung công suất 30m <sup>3</sup> /ng.đêm	1/11/2024	1/5/2025	60%

### **2.2. Công trình, thiết bị xả nước thải phải vận hành thử nghiệm.**

Hệ thống xử lý nước thải tập trung công suất 30m<sup>3</sup>/ng.đêm

#### **a) Vị trí lấy mẫu.**

- Vị trí 1: Đầu vào của hệ thống xử lý nước thải.
- Vị trí 2: Đầu ra sau xử lý tại điểm xả.

b) Chất ô nhiễm và giá trị giới hạn cho phép của chất ô nhiễm (*theo nội dung được cấp phép tại phân I Phụ lục này*).

### **2.3. Tần suất lấy mẫu.**

- 01 mẫu đơn tại đầu vào của hệ thống xử lý nước thải.
- 03 mẫu đơn đầu ra sau xử lý tại điểm xả, tần suất 1 lần/ngày.
- Thời gian lấy mẫu:
  - + Lần 1: Lấy mẫu ngày 27/11/2024.
  - + Lần 2: Lấy mẫu ngày 28/11/2024.
  - + Lần 3: Lấy mẫu ngày 29/11/2024.

## **3. Các yêu cầu về bảo vệ môi trường.**

3.1. Thu gom, xử lý nước thải phát sinh từ hoạt động của cơ sở bảo đảm đáp ứng quy định về giá trị giới hạn cho phép của chất ô nhiễm tại Phụ lục này trước khi xả thải ra ngoài môi trường.

3.2. Đảm bảo hệ thống thu gom, thoát nước mưa độc lập với hệ thống thu gom, thoát nước thải theo đúng quy định của pháp luật về bảo vệ môi trường./.

**Phụ lục 02.**  
**NỘI DUNG CẤP PHÉP XẢ KHÍ THẢI VÀ YÊU CẦU BẢO VỆ MÔI TRƯỜNG**  
**ĐỐI VỚI THU GOM, XỬ LÝ KHÍ THẢI**  
(Kèm theo Tờ trình số /TTr-STNMT ngày /10/2024  
của Sở Tài nguyên và Môi trường tỉnh Lạng Sơn)

**I. NỘI DUNG CẤP PHÉP XẢ KHÍ THẢI.**

**1. Nguồn phát sinh khí thải:** Khí thải phát sinh từ buồng phun sơn.

**2. Dòng khí thải, vị trí xả khí thải.**

2.1. Vị trí xả khí thải.

- Vị trí xả thải: 01 vị trí tại ống thoát khí sau xử lý khí thải.

- Tọa độ vị trí xả thải (theo hệ tọa độ VN2000, kinh tuyến trục  $107^{\circ}15'$ , múi  
chiều  $3^{\circ}$ ): X = 2419.918; Y = 449.029

2.2. Lưu lượng xả khí thải lớn nhất: 7.200 m<sup>3</sup>/giờ

a) Phương thức xả khí thải: Xả thải gián đoạn.

b) Chất lượng khí thải phải đáp ứng yêu cầu chất lượng theo Cột B, QCVN 19: 2009/BTNMT - Quy chuẩn kỹ thuật quốc gia về khí thải công nghiệp đối với bụi và các chất vô cơ (với  $K_p=1$ ;  $K_v=1$ ) và QCVN 20:2009/BTNMT: Quy chuẩn kỹ thuật quốc gia về khí thải công nghiệp đối với một số chất hữu cơ. Cụ thể như sau:

TT	Chất ô nhiễm đề nghị cấp phép	Đơn vị	Giá trị giới hạn cho phép	Tần suất quan trắc định kỳ	Quan trắc tự động, liên tục
1	Lưu Lượng	m <sup>3</sup> /giờ	-	Không thuộc đối tượng	Không thuộc đối tượng
2	SO <sub>2</sub>	mg/Nm <sup>3</sup>	500		
3	NO <sub>x</sub>	mg/Nm <sup>3</sup>	850		
4	Bụi	mg/Nm <sup>3</sup>	200		
5	CO	mg/Nm <sup>3</sup>	1000		
6	Benzen	mg/Nm <sup>3</sup>	5		
7	Toluen	mg/Nm <sup>3</sup>	750		
8	Xylen	mg/Nm <sup>3</sup>	870		

**II. YÊU CẦU BẢO VỆ MÔI TRƯỜNG ĐỐI VỚI THU GOM, XỬ LÝ KHÍ THẢI.**

**1. Công trình, biện pháp thu gom, xử lý khí thải.**

1.1. Mạng lưới thu gom khí thải từ các nguồn phát sinh bụi, khí thải để đưa về hệ thống xử lý bụi, khí thải.

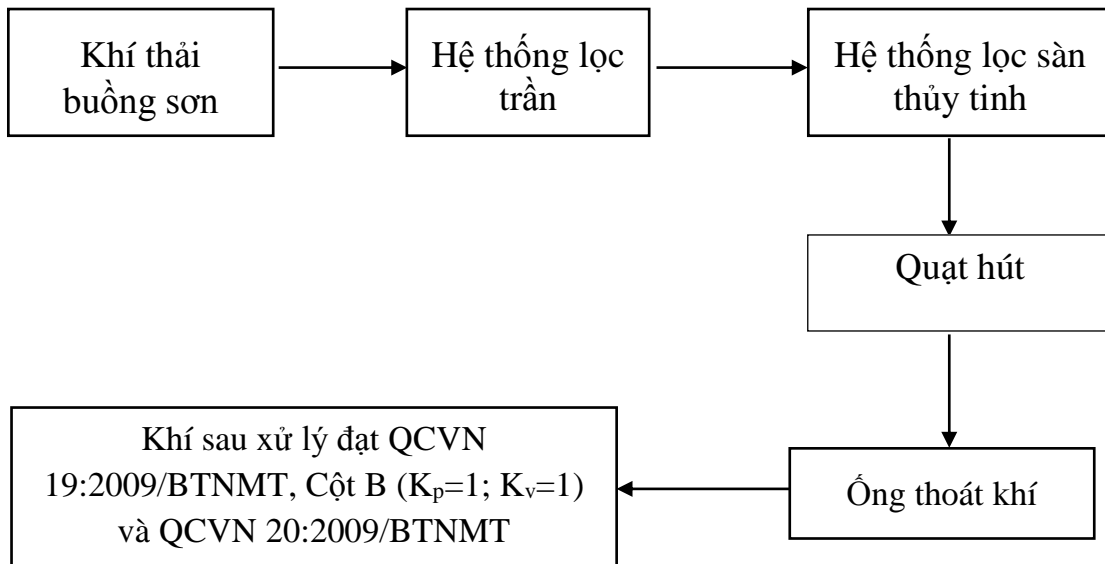

### 1.2. Công trình, thiết bị xử lý bụi, khí thải.

- Tóm tắt quy trình công nghệ: : Khí thải từ buồng sơn xử lý qua hệ thống lọc trần và hệ thống lọc sàn sợi thủy tinh để xử lý khí thải. Khí thải sau xử lý tại 2 hệ thống theo quạt hút thoát ra ngoài môi trường qua ống thoát khí cao 11,9m. Khí thải sau xử lý đạt QCVN 19:2009/BTNMT (Cột B) ( $K_p=1$ ;  $K_v=1$ ) và QCVN 20:2009/BTNMT.

- Công suất thiết kế: 7.200 m<sup>3</sup>/giờ

- Hóa chất, vật liệu sử dụng: Vải lọc thủy tinh: 500kg/năm.

### 1.3. Biện pháp phòng ngừa, ứng phó sự cố.

- Nhận chuyển giao và đào tạo nhân lực để vận hành hệ thống theo hướng dẫn của nhà cung cấp thiết bị.

- Thường xuyên bảo dưỡng, thay thế nguyên vật liệu, vật tư các thiết bị.

- Thường xuyên kiểm tra hệ thống xử lý khí thải, thu bụi, cặn trong các sàn xử lý

- Khi xảy ra sự cố đối với hệ thống xử lý khí thải, dẫn tới tình trạng khí thải trực tiếp ra môi trường, cần ngừng ngay hoạt động của buồng sơn, sau đó tiến hành sửa chữa, khi đảm bảo yêu cầu kỹ thuật mới cho vận hành trở lại. Nếu có trường hợp bị nhiễm độc cần đưa ngay đến cơ sở y tế gần nhất để có thể cấp cứu kịp thời.

- Thiết kế ống dẫn khí thải bằng vật liệu có độ bền rất cao, được cố định bằng các mối hàn, được bảo hành, bảo dưỡng định kỳ để hạn chế thấp nhất khả năng hư hỏng ống thoát khí.

## 2. Kế hoạch vận hành thử nghiệm.

### 2.1. Thời gian vận hành thử nghiệm.

<b>Hạng mục công trình</b>	<b>Thời gian bắt đầu</b>	<b>Thời gian kết thúc</b>	<b>Công suất dự kiến đạt được tại thời điểm kết thúc quá trình vận hành thử nghiệm</b>
Hệ thống xử lý khí thải	1/11/2024	1/5/2025	60%

2.2. Công trình, thiết bị xả khí thải phải vận hành thử nghiệm: Hệ thống xử lý khí thải.

a) Vị trí lấy mẫu: Tại ống khói sau xử lý của hệ thống xử lý khí thải.

b) Chất ô nhiễm và giá trị giới hạn cho phép của chất ô nhiễm (*theo nội dung được cấp phép tại Phụ lục này*)

2.3. Tần suất lấy mẫu:

- Lấy 3 mẫu đơn tần suất 1 lần/ngày.

- Thời gian lấy mẫu:

+ Lần 1: Lấy mẫu ngày 27/11/2024.

+ Lần 2: Lấy mẫu ngày 28/11/2024.

+ Lần 3: Lấy mẫu ngày 29/11/2024.

### **3. Các yêu cầu về bảo vệ môi trường.**

Thu gom, xử lý khí thải phát sinh từ hoạt động của buồng phun sơn của cơ sở bảo đảm đáp ứng quy định về giá trị giới hạn cho phép của chất ô nhiễm tại Phụ lục này trước khi xả thải ra ngoài môi trường./.



**Phụ lục 03.**  
**YÊU CẦU VỀ QUẢN LÝ CHẤT THẢI, PHÒNG NGỪA**  
**VÀ ỨNG PHÓ SỰ CỐ MÔI TRƯỜNG**  
*(Kèm theo Tờ trình số /TTr-STNMT ngày /10/2024*  
*của Sở Tài nguyên và Môi trường tỉnh Lạng Sơn)*

**I. QUẢN LÝ CHẤT THẢI.**

**1. Chung loại, khối lượng chất thải phát sinh.**

1.1. Khối lượng, chủng loại chất thải nguy hại phát sinh thường xuyên.

<b>TT</b>	<b>Tên chất thải</b>	<b>Mã CTNH</b>	<b>Số lượng (kg/năm)</b>
1	Sơn thải khô	08 01 01	50
2	Phế liệu kim loại có các thành phần nguy hại	11 04 01	100
3	Chất hấp thụ, vật liệu lọc, giẻ lau	18 02 01	1.200
4	Bao bì cứng thải bằng nhựa	18 01 03	1.000
5	Bao bì cứng thải bằng kim loại	18 01 02	1.500
6	Bóng đèn huỳnh quang thải	16 01 06	10
7	Ắc quy/pin thải (khô)	19 06 01	500
8	Bộ lọc dầu thải	15 01 02	1.200
9	Dung môi pha rửa thải	08 01 05	300
10	Dầu động cơ, hộp số và bôi trơn tổng hợp thải	17 02 03	21.000
11	Chất thải lẫn dầu	19 07 02	1.500
12	Nước thải có các thành phần nguy hại	19 10 01	2.000
	<b>Tổng số lượng</b>		<b>30.360</b>

1.2. Khối lượng, chủng loại chất thải rắn công nghiệp thông thường phát sinh thường xuyên.

<b>TT</b>	<b>Loại chất thải từ quá trình sửa chữa</b>	<b>Đơn vị tính</b>	<b>Khối lượng</b>
-----------	---	--------------------	-------------------

1	Vỏ nilong bọc phụ tùng xe, nút, da, xốp, ...	kg/tháng	480
2	Phụ tùng thay thế thải bỏ	kg/tháng	920
3	Lốp xe	kg/tháng	880
4	Đồ nhựa cũ, hỏng: vỏ ô tô, chắn bùn,... vỡ hỏng	kg/ tháng	440
<b>Tổng khối lượng</b>		<b>kg/ tháng</b>	<b>2.720</b>

1.3. Khối lượng chất thải rắn sinh hoạt phát sinh: 67 kg/ngày.

1.4. Bùn thải từ hệ thống xử lý nước thải.

Khối lượng phát sinh khoảng 02 tấn/năm. Thực hiện lấy mẫu phân tích ngưỡng chất thải nguy hại: Trường hợp bùn thải thuộc danh mục chất thải nguy hại, chủ cơ sở thực hiện thu gom, lưu chứa như chất thải nguy hại; trường hợp bùn thải không thuộc danh mục chất thải nguy hại, chủ cơ sở thực hiện thu gom, xử lý như chất thải rắn công nghiệp thông thường.

## **2. Yêu cầu bảo vệ môi trường đối với việc lưu giữ chất thải nguy hại, chất thải rắn công nghiệp thông thường, chất thải rắn sinh hoạt.**

2.1. Thiết bị, hệ thống, công trình lưu giữ chất thải nguy hại.

- Bố trí 8 thùng chứa dung tích 240 lít; 03 thùng phuy dung tích 200 lít để lưu chứa chất thải nguy hại.

- Dầu thải chứa trong thùng chứa thiết kế kín, có giá đỡ.

- Bố trí 02 kho chứa chất thải nguy hại, 01 kho có diện tích 11,5m<sup>2</sup>; 01 kho có diện tích 12,3m<sup>2</sup>.

2.2. Thiết bị, hệ thống, công trình lưu giữ chất thải rắn công nghiệp thông thường.

- Bố trí 10 thùng nhựa dung tích 100 lít di động tại xưởng sửa chữa để thu gom, lưu giữ các bìa các tông, vỏ nilong bọc phụ tùng, nhựa,....

- Bố trí kho chứa chất thải rắn công nghiệp thông thường là 36,3m<sup>2</sup>.

2.3. Thiết bị, hệ thống, công trình lưu giữ chất thải rắn sinh hoạt.

Bố trí khoảng 20 thùng đựng rác dung tích 20l tại các phòng làm việc; thuê đơn vị có chức năng thu gom, vận chuyển xử lý hằng ngày.

## **II. YÊU CẦU VỀ PHÒNG NGỪA VÀ ỨNG PHÓ SỰ CỐ MÔI TRƯỜNG.**

Chủ cơ sở có trách nhiệm đảm bảo an toàn và thực hiện các phương án phòng chống, ứng phó sự cố các công trình xử lý chất thải; chuẩn bị ứng phó sự cố môi trường, ứng phó sự cố môi trường, phục hồi môi trường và đền bù thiệt hại sau sự cố môi trường theo các quy định của pháp luật hiện hành./.

**Phụ lục 04.**  
**CÁC YÊU CẦU KHÁC VỀ BẢO VỆ MÔI TRƯỜNG**  
(Kèm theo Tờ trình số /TTr-STNMT ngày /10/2024  
của Sở Tài nguyên và Môi trường tỉnh Lạng Sơn)

1. Thực hiện phân định, phân loại chất thải rắn sinh hoạt, chất thải rắn công nghiệp thông thường, chất thải nguy hại theo quy định của Luật Bảo vệ môi trường năm 2020, Nghị định số 08/2022/NĐ-CP, Thông tư số 02/2022/TT-BTNMT.

2. Lập sổ nhật ký, ghi chép đầy đủ thông tin của quá trình vận hành thử nghiệm, vận hành chính thức công trình xử lý chất thải. Trong quá trình vận hành thử nghiệm, Công ty cổ phần tập đoàn đầu tư và xây dựng Phú Lộc có trách nhiệm thực hiện đầy đủ các nội dung quy định tại khoản 7 và khoản 8 Điều 31 Nghị định số 08/2022/NĐ-CP. Trường hợp có thay đổi kế hoạch vận hành thử nghiệm theo Giấy phép này thì phải thực hiện trách nhiệm theo quy định tại khoản 5 Điều 31 Nghị định số 08/2022/NĐ-CP.

3. Tổng hợp, đánh giá số liệu quan trắc và lập báo cáo kết quả vận hành thử nghiệm công trình xử lý chất thải gửi cơ quan cấp giấy phép môi trường trong thời hạn 10 ngày kể từ ngày kết thúc kế hoạch vận hành thử nghiệm công trình xử lý chất thải.

4. Thường xuyên kiểm tra, theo dõi, giám sát việc vận hành. Bảo đảm đủ nguồn lực, thiết bị, hóa chất và thực hiện bảo trì, bảo dưỡng các máy móc, thiết bị, các công trình xử lý chất thải của cơ sở để thường xuyên vận hành hiệu quả công trình theo quy định. Thực hiện các biện pháp xử lý, giảm thiểu ô nhiễm bụi, khí thải, mùi hôi, dung môi hữu cơ,...tại khu vực lưu trữ chất thải rắn, hệ thống xử lý nước thải tập trung và các khu vực khác phát sinh trong quá trình hoạt động cơ sở theo quy định.

5. Chịu hoàn toàn trách nhiệm trước pháp luật nếu xả chất thải không bảo đảm các yêu cầu của Giấy phép này ra ngoài môi trường. Thực hiện các nghĩa vụ về tài chính đối với việc xả chất thải ra môi trường theo các quy định hiện hành

6. Báo cáo công tác bảo vệ môi trường định kỳ hằng năm hoặc đột xuất; công khai thông tin môi trường và kế hoạch ứng phó sự cố môi trường theo quy định của pháp luật.

7. Thực hiện đúng, đầy đủ trách nhiệm theo quy định pháp luật về bảo vệ môi trường hiện hành. Trường hợp các văn bản quy phạm pháp luật, quy chuẩn kỹ thuật môi trường nêu tại Giấy phép này có sửa đổi, bổ sung hoặc được thay thế thì thực hiện theo quy định tại văn bản mới./.